

MANUAL DE USO

TANQUES CISTERNAS ENTERRABLES



Rotoplast

Planta Industrial

Parque Industrial La Brizuela Km. 22 Autopista Medellín - Bogotá / Guarne - Colombia
PBX: (604) 448 1101 / Línea gratuita de atención al cliente: 018000420100

www.rotoplast.com.co



TANQUES CISTERNA ENTERRABLES

Nuestros tanques cisterna para almacenamiento de agua son la solución ideal para la recolección de aguas lluvias y el almacenamiento seguro de agua en su hogar.

Son diseñados con refuerzos especiales haciendo que estos tanques estén preparados para resistir la presión ejercida por la tierra, asegurando su durabilidad y funcionamiento óptimo bajo condiciones subterráneas

- Aptos para recolección de aguas lluvias y almacenamiento de agua.
- Tanques reforzados para incrementar la resistencia ejercida por la tierra.
- Al ser instalados, la tapa del tanque debe quedar 5 cm por encima de la cota del piso para evitar el ingreso de las aguas lluvias.
- Se debe adaptar una bomba para el uso del agua en la vivienda.
- Fácil instalación.

INFORMACIÓN BÁSICA

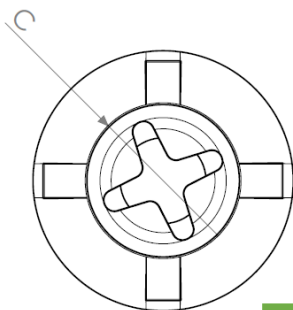
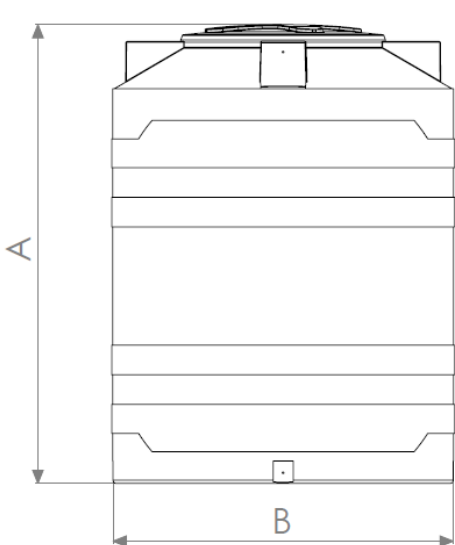

Materiales:
Polietileno lineal

Colores:
Verde

Proceso:
Rotomoldeo

Capacidad (L)	A (cm)	B (cm)	C (cm)
300	83	77	46
600	138	80	46
1100	138	109	46
2000	175	130	70

Medidas aproximadas

Rotoplast

Planta Industrial

Parque Industrial La Brizuela Km. 22 Autopista Medellín - Bogotá / Guarne - Colombia
PBX: (604) 448 1101 / Línea gratuita de atención al cliente: 018000420100

www.rotoplast.com.co



LISTA DE ACCESORIOS

Accesorio	Cantidad
Adaptador roscado hembra de 1"	2
Adaptador roscado macho de 1"	2
Adaptador macho de 1/2"	1
Empaque para tubería de 1"	2
Empaque para tubería de 1/2"	1

Accesorios opcionales que NO incluye el kit

- Válvula flotador tanque alto
- Cheque
- Unión Universal
- Válvula de paso
- Tubería PVC

ENSAMBLE DE ACCESORIOS

1 Conexión de entrada

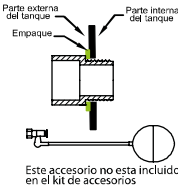

Consiste en:

- Adaptador macho de 1/2"
- Empaque de 1/2"

Este accesorio no está incluido en el kit de accesorios.

2 Conexión de salida

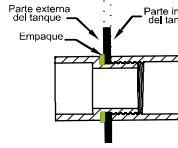

Consiste en:

- Adaptador macho de 1"
- Adaptador hembra de 1"
- Empaque de 1"

3 Conexión de rebose

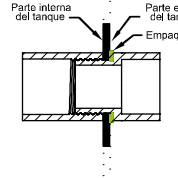

Consiste en:

- Adaptador macho de 1"
- Adaptador hembra de 1"
- Empaque de 1"

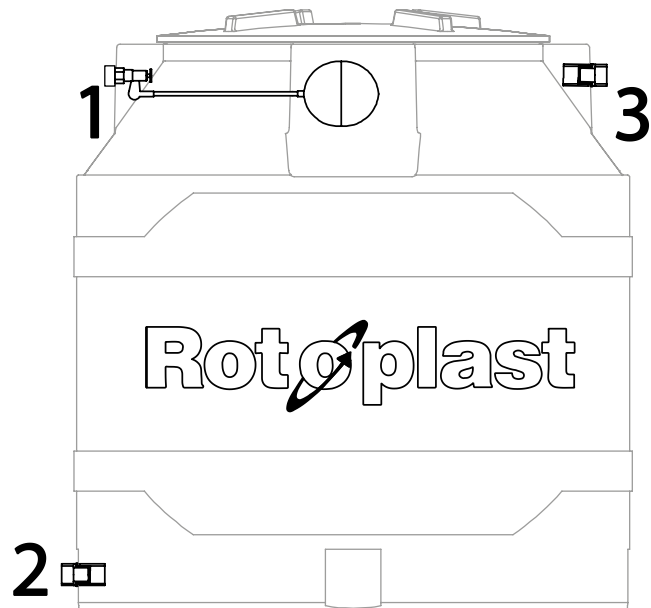

Rotoplast

Planta Industrial

Parque Industrial La Brizuela Km. 22 Autopista Medellín - Bogotá / Guarne - Colombia
 PBX: (604) 448 1101 / Línea gratuita de atención al cliente: 018000420100

www.rotoplast.com.co



INSTALACIÓN

Recomendaciones para la instalación

- El tanque debe ser lavado y desinfectado antes de ser llenado con agua.
- La estructura de apoyo del tanque debe soportar el peso del tanque lleno con agua.
- Los tanques ROTOPLAST son solo para almacenamiento de agua.
- La instalación del tanque debe ser realizada por personal capacitado y siguiendo las instrucciones proporcionadas en el manual.
- No instale los tanques cerca de fuentes de calor como resistencias, hornos, motores entre otros.
- Durante el llenado del tanque, asegúrese de supervisar el proceso para evitar desbordamientos y posibles daños.



Rotoplast certifica que este producto es fabricado con los más altos estándares de calidad, es elaborado dando cumplimiento a todas las disposiciones de tipo legal que apliquen, acorde a los lineamientos del sistema de gestión de calidad de ROTOPLAST, bajo la norma ISO 9001: 2015 y que cuentan con **10 AÑOS** de garantía siempre y cuando el producto sea utilizado en las condiciones de uso recomendadas por el fabricante ROTOPLAST

Rotoplast

Planta Industrial

Parque Industrial La Brizuela Km. 22 Autopista Medellín - Bogotá / Guarne - Colombia
PBX: (604) 448 1101 / Línea gratuita de atención al cliente: 018000420100

www.rotoplast.com.co

